



**第10回
徳山セントラルロータリークラブ杯
小学生ソフトテニス大会**



主催 徳山セントラルロータリークラブ
後援 (公財)周南市体育協会
周南市ソフトテニス連盟

日時 2019(平成31)年3月2日(土)
雨天の場合は3月3日(日)に延期

開会式

- (選手整列)
1. 開式のことば
2. 前年度優勝杯返還
3. 会長あいさつ
4. 競技上の注意
5. 選手宣誓(前年度優勝クラブ男女代表)
6. 閉式のことば
(選手退場)

閉会式

- (選手整列)
1. 閉式のことば
2. 成績発表及び表彰
男女ベスト4まで表彰
二部は男女二位まで表彰
3. 会長講評
4. 閉式のことば

入賞者記念撮影
(解散)

☆競技上の注意

- 競技
日本ソフトテニス連盟のハンドブックによる
但しローカルルールとして選手の重複出場を認めています
- ゲーム
予選リーグ 5ゲームマッチ 二部は全て5ゲーム
決勝トーナメント 5ゲームマッチ 二部は全て5ゲーム
試合進行の状況により、決勝トーナメントのマッチ数を変更する事がある
- 審判
予選リーグについては進行表の通り
トーナメント戦は第1試合のみ指定 その後は敗者審判とする
重複選手の審判は、そのクラブで対応する
- 使用ボール
全種目ケンコーボール
- ベンチ
正審の左側を若い番号とする
- その他
本部掲示板へ棄権及び進行の変更を表示しておきます
ごみの持ち帰り、貴重品の管理をお願いします
大会参加における個人情報開示(氏名、学年)を行います
大会結果速報を公開しています

歴代優勝ペア	男子の部	女子の部
第1回 2010.3.7	山岡 瑞樹 (下松ジュニア)	藤川 優花 (徳山ジュニア)
	藤井 一輝 (下松ジュニア)	板村 朋美 (徳山ジュニア)
第2回 2011.3.12	石津 晶 (徳山ジュニア)	藤川 優花 (徳山ジュニア)
	出田 俊平 (徳山ジュニア)	板村 朋美 (徳山ジュニア)
第3回 2012.3.10	藤井 悠貴 (下松ジュニア)	栴田いのり (下松ジュニア)
	兼森富久斗 (下松ジュニア)	吉長 美保 (下松ジュニア)
第4回 2013.3.9	松本 英士 (下松ジュニア)	川口みゆき (下松ジュニア)
	中川 健太 (下松ジュニア)	富田 明純 (下松ジュニア)
第5回 2014.3.8	松本 英士 (下松ジュニア)	引頭 直香 (下松ジュニア)
	藤谷 康生 (下松ジュニア)	村上 奈央 (下松ジュニア)
第6回 2015.3.7	松本 英士 (下松ジュニア)	松原 悠佳 (下松ジュニア)
	永茂 真寛 (下松ジュニア)	樋口 結佳 (下松ジュニア)
第7回 2016.3.5	武市 大輝 (下松ジュニア)	山本ひかる (下松ジュニア)
	渡 健博 (下松ジュニア)	木村明日香 (下松ジュニア)
第8回 2017.3.4	中川 雄太 (下松ジュニア)	高橋 瑚子 (永源クラブ)
	小松 隼士 (下松ジュニア)	光永 花漣 (永源クラブ)
第9回 2018.3.3	木村 颯 (下松ジュニア)	中村 有佐 (下松ジュニア)
	西岡 青晴 (下松ジュニア)	永茂杏優音 (下松ジュニア)

第10回徳山セントラルロータリークラブ杯小学生ソフトテニス大会

男子の部 予選リーグ

Aリーグ				1	2	3	4	勝率/差	順位				
1	吉田 悠人	6年	永源	0	③	③	③	3/3	1				
	山本 隼平	6年	永源										
2	奥藤 碧巴	6年	光							1	0	0/3	4
	小川 拳	6年	光										
3	新谷 拓海	5年	徳山	0	③	1	1/3	3					
	岡村 啓志	5年	徳山										
4	田沼 晴希	6年	下松	0	③	③	2/3	2					
	防川 大聖	6年	下松										

Dリーグ				1	2	3	4	勝率/差	順位				
1	家入 玲大	5年	徳山	1	③	③	③	3/3	1				
	林 翔蒼	5年	徳山										
2	津島 晟迅	5年	下松							0	0	1/3	3
	繁本 悠斗	5年	下松										
3	山根 遥斗	6年	光	0	1	0	0/3	4					
	弘中 颯人	6年	光										
4	原田 智樹	5年	永源	0	③	③	2/3	2					
	田村 凜空	5年	永源										

Bリーグ				1	2	3	4	勝率/差	順位				
1	岡本 歩大	4年	徳山	0	③	③	0	2/3	2				
	三浦 碧透	4年	徳山										
2	吉永 柊太	6年	下松							0	0	0/3	4
	佐藤 敦耶	5年	下松										
3	大竹 泰輝	4年	永源	1	③	0	1/3	3					
	宗内 星七	3年	永源										
4	丸岡 幸太郎	5年	光	③	③	③	3/3	1					
	小田 智悠	5年	光										

Eリーグ				1	2	3	4	勝率/差	順位				
1	中村 陸歩	6年	永源	1	③	③	③	3/3	1				
	田村 凜空	5年	永源										
2	田中 凜旺	4年	下松							2	1	0/3	4
	岡田 伊吹	4年	下松										
3	松原 武劉	5年	光	2	③	③	2/3	2					
	平井 智大	5年	光										
4	高井 寿和	4年	徳山	1	③	0	1/3	3					
	岡本 行雲	4年	徳山										

Cリーグ				1	2	3	4	勝率/差	順位			
1	藤本 翔大	6年	徳山	1	③	1	③	2/3	2			
	山本 一貴	6年	徳山									
2	木佐谷 累翔	5年	下松							2	0/3	4
	石田 幹瑛	5年	下松									
3	田中 詣人	5年	永源	③	③	③	3/3	1				
	阿部 琥太郎	5年	永源									
4	貞明 蒼大	4年	徳山	0	③	0	1/3	3				
	岡本 歩大	4年	徳山									

Fリーグ				1	2	3	4	勝率/差	順位				
1	岡本 一路	6年	徳山	1	③	③	③	3/3	1				
	三浦 翔大	6年	徳山										
2	松本 一真	4年	永源							1	1	0/3	4
	西村 悠真	4年	永源										
3	横山 大翔	3年	永源	2	③	③	2/3	2					
	山本 大輔	4年	永源										
4	吉永 朔也	6年	光	0	③	2	1/3	3					
	松崎 詠太郎	6年	光										

女子の部 予選リーグ

Aリーグ				1	2	3	4	勝率/差	順位			
1	伊村 優花	6年	永源	0	③	③	③	3/3	1			
	横山 友香	6年	永源									
2	高島 ひまり	6年	徳山							2	1/3	3
	松永 莉央	6年	徳山									
3	山田 夏蓮	5年	下松	0	0	0	0/3	4				
	兼重 絆	5年	下松									
4	原田 菜利	5年	下松	0	③	③	2/3	2				
	藤本 結女	4年	徳山									

Eリーグ				1	2	3	4	勝率/差	順位				
1	岡本 真歩	6年	永源	0	③	③	③	3/3	1				
	森重 愛未	6年	永源										
2	本間 春花	5年	徳山							0	1	0/3	4
	岡寺 希子	5年	徳山										
3	田中 凜	6年	光	2	③	③	2/3	2					
	秦 亜衣	5年	光										
4	小松 彩花	3年	下松	1	③	2	1/3	3					
	常廣 佳恋	3年	下松										

Bリーグ				1	2	3	4	勝率/差	順位				
1	中越 凜子	6年	徳山	2	③	③	③	3/3	1				
	眞崎 香帆	6年	徳山										
2	岡本 歩実	4年	永源							③	③	2/3	2
	山本 柚稀	5年	永源										
3	國居 花音	4年	下松	1	2	③	1/3	3					
	丸本 成海	4年	下松										
4	稗田 七海	6年	光	0	0	2	0/3	4					
	熊谷 未来	6年	光										

Fリーグ				1	2	3	4	勝率/差	順位				
1	小松 禾菜	5年	下松	0	③	③	③	3/3	1				
	矢田部 絢	5年	下松										
2	伊村 花菜	4年	永源							0	1	0/3	4
	森重 咲希	4年	永源										
3	中越 莉桜	4年	徳山	2	③	③	2/3	2					
	家人 2年	徳山											
4	松田 沙耶香	5年	永源	0	③	2	1/3	3					
	本田 愛未	5年	永源										

Cリーグ				1	2	3	4	勝率/差	順位				
1	田村 舞織	6年	光	0	③	③	③	3/3	1				
	野村 緋莉	6年	光										
2	森田 唯心	5年	永源							0	0	0/3	4
	河原 菜々美	5年	永源										
3	兵頭 和香	4年	徳山	0	③	2	1/3	3					
	聖川 葵	4年	徳山										
4	新宮 海虹	6年	下松	2	③	③	2/3	2					
	國居 優音	6年	下松										

Gリーグ				1	2	3	4	勝率/差	順位				
1	竹内 ひかり	6年	永源	③	1	0	1	0/3	4				
	吉村 百華	6年	永源										
2	岸本 杏奈	5年	下松							0	0	1/3	3
	池田 莉心	5年	下松										
3	財間 菜央	4年	徳山	③	③	2	2/3	2					
	松永 侑奈	4年	徳山										
4	岩本 陽鞠	5年	光	③	③	③	3/3	1					
	上田 桃香	5年	光										

Dリーグ				1	2	3	4	勝率/差	順位				
1	中西 結楓	6年	下松	0	③	③	③	3/3	1				
	津島 莉桜	6年	下松										
2	藤井 京花	4年	光							0	③	1/3	3
	上田 亜美	4年	光										
3	藤井 優妃	6年	徳山	1	③	③	2/3	2					
	松永 莉央	6年	徳山										
4	相本 凜凜	6年	下松	0	1	0	0/3	4					
	山藤 天夢	6年	下松										

Hリーグ				1	2	3	4	勝率/差	順位			
1	清水 瑠夏	6年	徳山	0	③	③	③	1				
	吉原 萌香	6年	徳山									
2	林 美紅	4年	永源						0	0	0	4
	村瀬 乃愛	4年	永源									
3	原田 佳穂	5年	永源	1	③	③	2					
	大谷 木芭音	5年	永源									
4	河本 万由子	6年	下松	0	③	1	3					
	瀧山 紗優	6年	下松									

第10回徳山セントラルロータリークラブ杯小学生ソフトテニス大会

男子の部 決勝トーナメント

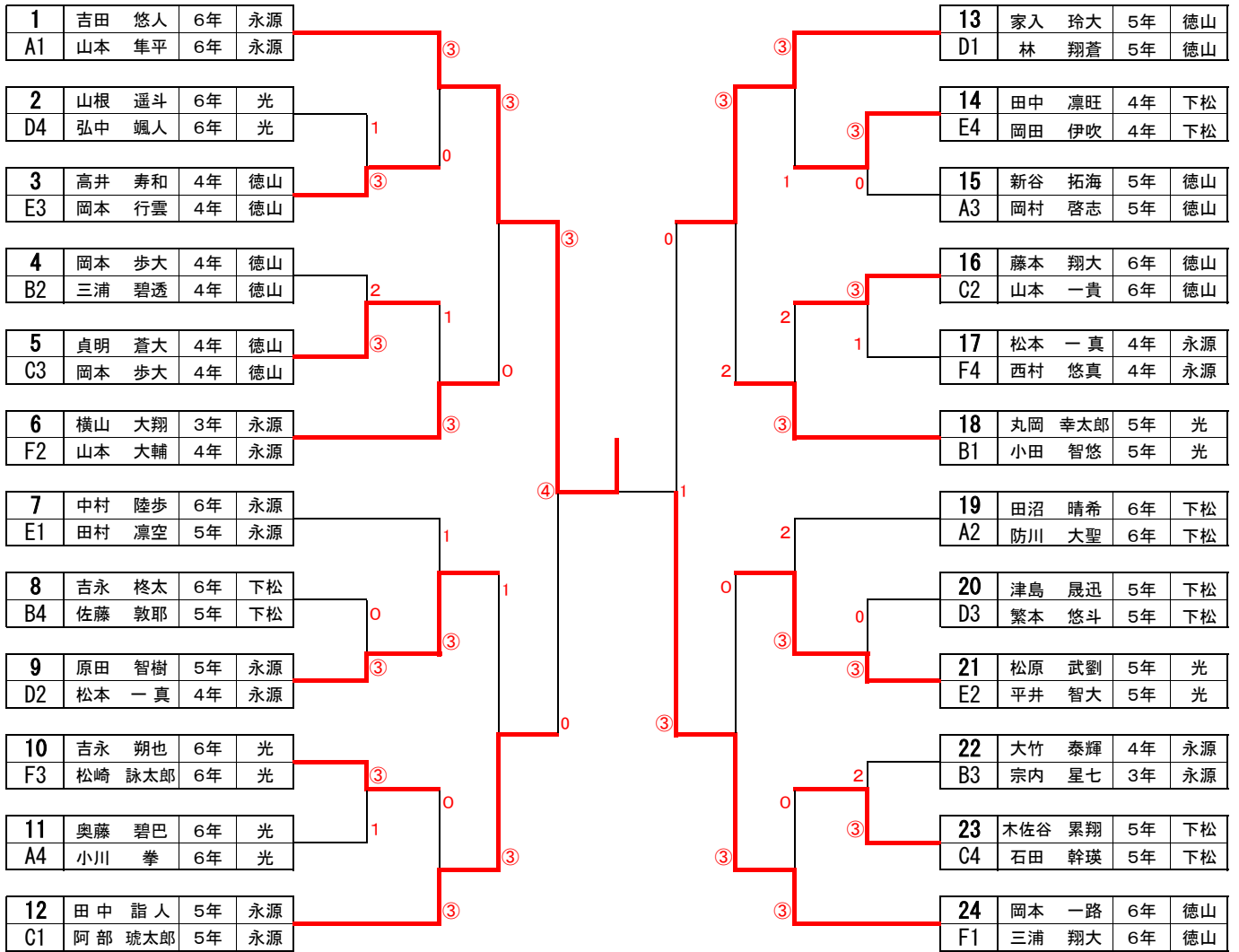

第10回徳山セントラルロータリークラブ杯小学生ソフトテニス大会

女子の部 決勝トーナメント

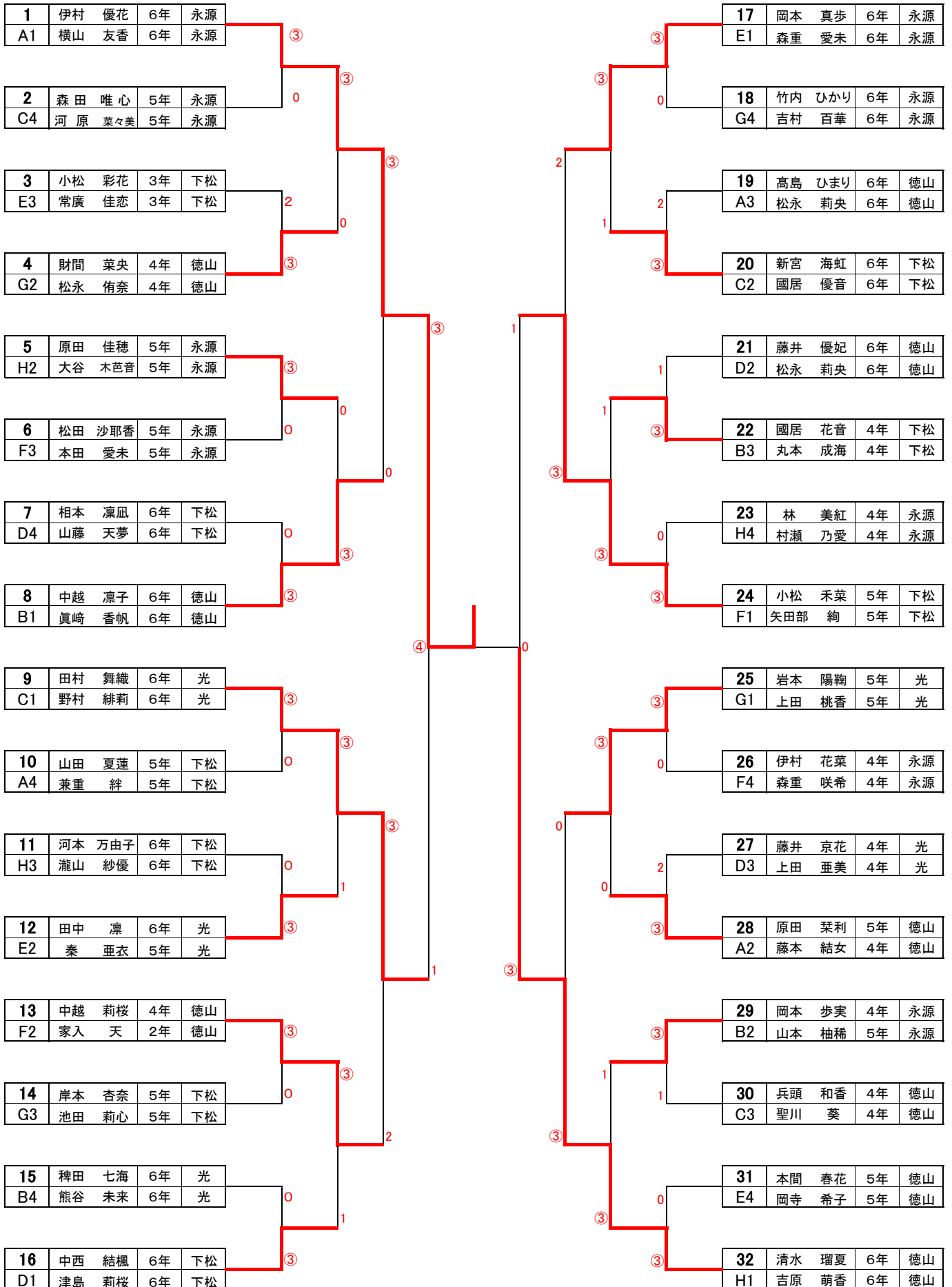

第10回徳山セントラルロータリークラブ杯小学生ソフトテニス大会

男子の部(二部) 予選リーグ

Aリーグ				1	2	3	4	勝率/差	順位
1	森 皓輝	4年	徳山	/	③	③	0	2/3	2
	西村 優	3年	徳山						
2	清木 陸叶	1年	下松		1	③	0	1/3	3
	弘中 瑞貴	年長	下松						
3	末岡 謙大	1年	徳山	0	0	/	0	0/3	4
	上原 壮磨	1年	徳山						
4	林田 来門	4年	下松	③	③	③	/	3/3	1
	國居 翔真	2年	下松						

Cリーグ				1	2	3	勝率/差	順位
1	岡本 十和	1年	徳山	/	③	2	1/2	2
	兼弘 虹輝	2年	徳山					
2	田中 湊一朗	3年	下松		1	0	0/2	3
	田中 俊太郎	年長	下松					
3	田王 尚希	2年	永源	③	③	/	2/2	1
	竹谷 大志	1年	永源					

Bリーグ				1	2	3	勝率/差	順位
1	道同 達哉	3年	下松	/	③	③	2/2	1
	清木 悠矢	3年	下松					
2	岡村 律	2年	永源		0	0	0/2	3
	阿部 祐生	1年	永源					
3	上原 勇清	3年	徳山	1	③	/	1/2	2
	新坂 慧斗	3年	徳山					

Dリーグ				1	2	3	4	勝率/差	順位
1	阿部 倖生	4年	永源	/	③	③	2	0	2
	児嶋 太我	3年	永源						
2	石見 陽向	4年	下松		2	0	2	4	
	石見 都倭	2年	下松						
3	田中 碧空	1年	下松	2	③	/	③	1	1
	弘中 友貴	2年	下松						
4	高松 葵	2年	徳山	③	③	1	/	-1	3
	貞明 和歩	2年	徳山						

女子の部(二部) 予選リーグ

Aリーグ				1	2	3	勝率/差	順位
1	福田 ひなな	4年	下松	/	③	③	2/2	1
	佐藤 琴実	4年	下松					
2	堀江 冴瑛	3年	永源		0	③	1/2	2
	中村 心々寧	3年	永源					
3	濱田 陽菜乃	2年	徳山	1	0	/	0/2	3
	豊島 歩実	2年	徳山					

Dリーグ				1	2	3	勝率/差	順位
1	徳原 麻白	2年	徳山	/	1	③	1/2	2
	濱田 陽花	4年	徳山					
2	小濱 優菜	5年	下松		③	③	2/2	1
	相本 美凜	2年	下松					
3	山本 菜愛	4年	永源	2	1	/	0/2	3
	山崎 乃愛	4年	永源					

Bリーグ				1	2	3	勝率/差	順位
1	中井 心温	5年	下松	/	③	③	2/2	1
	中井 千温	3年	下松					
2	藤本 莉央	3年	永源		0	1	0/2	3
	深町 心愛	3年	永源					
3	岡本 実咲	2年	永源	2	③	/	1/2	2
	村山 千夏	3年	永源					

Eリーグ				1	2	3	勝率/差	順位
1	原田 美空	3年	永源	/	③	③	2/2	1
	林 千芳子	3年	永源					
2	岩崎 美南	3年	下松		0	③	1/2	2
	丸次 明依	3年	下松					
3	佐古 茉璃乃	2年	永源	1	1	/	0/2	3
	山本 穂花	2年	永源					

Cリーグ				1	2	3	勝率/差	順位
1	水津 充友	5年	光	/	③	③	2/2	1
	小田 和杜音	5年	光					
2	重谷 百花	4年	徳山		2	③	1/2	2
	袖岡 夏香	4年	徳山					
3	堀江 冴瑛	3年	永源	1	0	/	0/2	3
	豊永 碧	3年	永源					

太字、斜体表示選手は重複出場

第10回徳山セントラルロータリークラブ杯小学生ソフトテニス大会

男子の部(二部) 決勝トーナメント

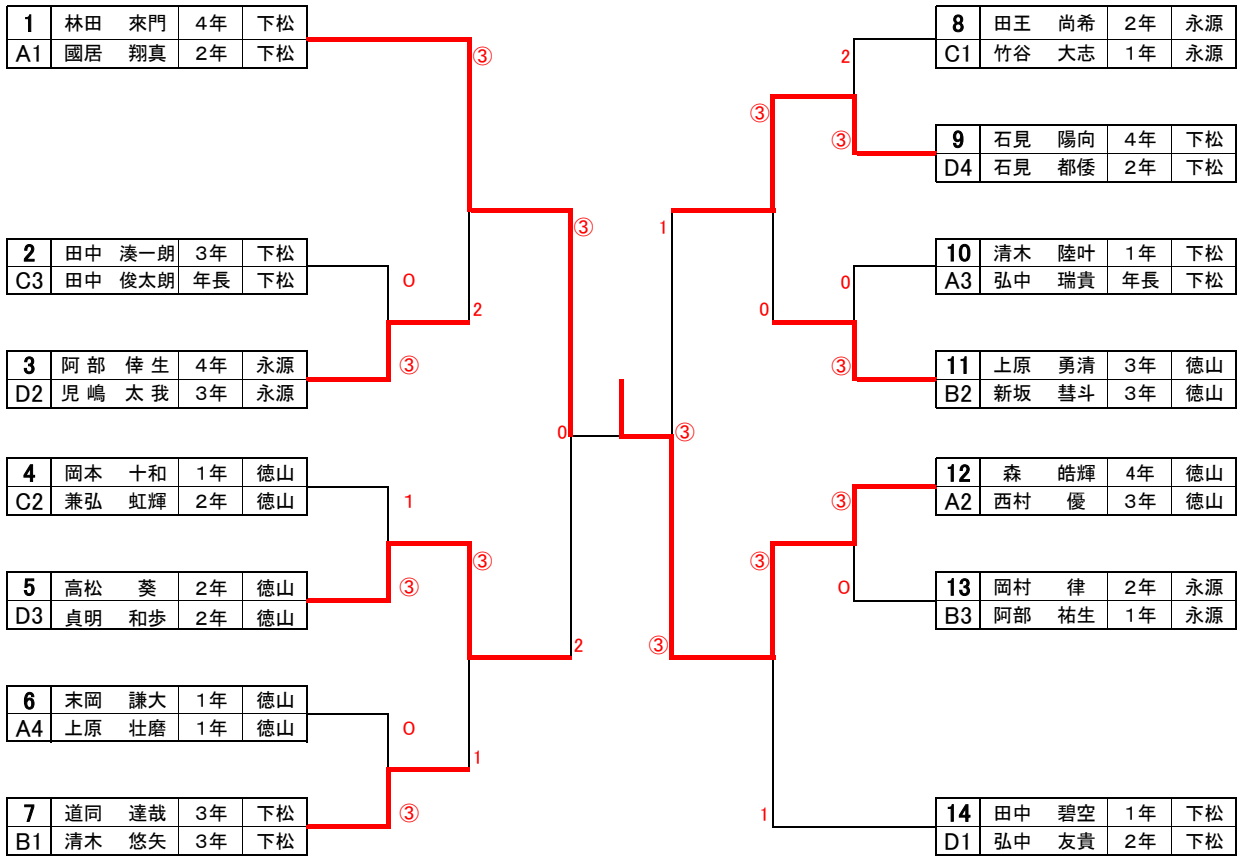

女子の部(二部) 決勝トーナメント

